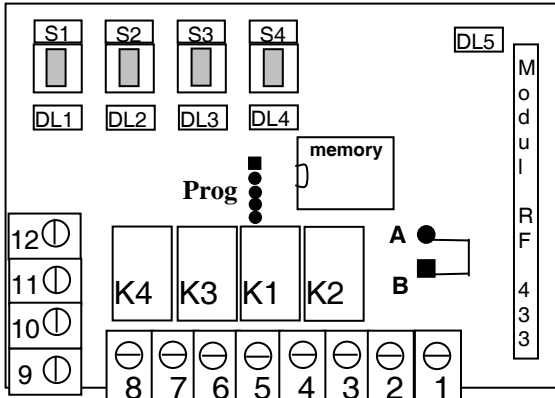

DASPI**GEOPART** CE**Charakteristika****Technické parametry**

Přijímač pro 1, 2, nebo 4 nezávislé kanály. Typ **R**= interní zásuvný přijímač, **RE**= externí přijímač s anténou. Každý kanál může být aktivován jiným kódem s možností nastavení až 1024 různých kódů dálkového ovládání s pevným kódem (automatické programování nebo DIP přepínač) plus 1024 kódů dálkového ovládání s plovoucím kódem v každém přijímači. Přijímač pracuje ve třech různých režimech: **Monostabilní (nejpoužívanější)** relé je aktivováno ovládacím prvkem a deaktivuje se po 1 sekundě. **Bistabilní**, relé je aktivováno ovládacím prvkem a zůstane sepnuté, dokud nedostane další povel. **S časovým ovládáním**, relé je stále aktivní v nastaveném čase. Je možné připojení na programovací jednotku ke čtení a přenosu kódů dálkového ovládání.

Elektrické napájení 12 - 24 Vac-Vdc
Příkon max. 75 mA
Frekvence 433,92 MHz
Parametry relé 0.5 A, 125 VAC
 (normální použití) - 0.3 A, 110 VDC
 (odporová zátěž)
 1 A, 30 VDC (odporová zátěž)
Provozní teplota -25 °C / +70 °C
Rozměry R: 55x53x21mm
RE: 59x107x70mm

Programování nebo mazání kódů dálkového ovládání

Monostabilní režim: Stiskněte (nejméně na 2 sekundy) tlačítko přijímače "S" na kanálu, který chcete používat a pak jej uvolněte; LED "D" začne blikat rychlostí jednou za sekundu. Do 12 sekund stiskněte minimálně na 2 sekundy tlačítko dálkového ovladače, které chcete naprogramovat; LED nejprve zhasne a pak asi 5krát zabliká jako potvrzení, že kód byl přijat.

Bistabilní režim: Stiskněte (nejméně na 2 sekundy) tlačítko přijímače "S" na kanálu, který chcete používat a pak jej uvolněte a znovu jej stiskněte nejméně na 2 sekundy. LED "DL" začne blikat rychlostí dvakrát za sekundu. Do 12 sekund stiskněte minimálně na 2 sekundy tlačítko dálkového ovladače; LED nejprve zhasne a pak asi 5krát zabliká jako potvrzení, že kód byl přijat.

Režim s časovým řízením: Stiskněte (nejméně na 2 sekundy) tlačítko přijímače "S" na kanálu, který chcete používat a pak jej uvolněte, opakujte 3krát. LED "DL" začne blikat rychlostí třikrát za sekundu. Do 12 sekund stiskněte minimálně na 2 sekundy tlačítko dálkového ovladače, které chcete naprogramovat; LED se nejprve rozsvítí nepřerušovaným světlem, počkejte zvolenou dobu (max. 2 hodiny 16 minut) a pak znovu stiskněte tlačítko dálkového ovladače; LED zhasne a přibližně 5krát zabliká jako potvrzení, že kód byl přijat.

Přihlášení dálkového ovladače: stiskněte (nejméně na 2 sekundy) některé z tlačítek "S" a uvolněte jej, (opakujte 4krát). LED "DL" trvale svítí nepřerušovaným světlem. Do 10 sekund zmáčnete tlačítko na dálkovém ovladači, LED zabliká (potvrzení uložení DO).

Pro vymazání pouze 1 kódu: :podržte po dobu nejméně 5 sekund stisknuté tlačítko "S" (1,2,3,4) na přijímači, u kterého chcete vymazat kód; LED se rozsvítí nepřerušovaným světlem. Stiskněte nyní tlačítko na dálkovém ovladači, které chcete vymazat; po uvolnění tlačítka dálkového ovladače LED zabliká 5krát k potvrzení, že kód byl vymazán.

Pro vymazání všech kódů: Vypněte napájení, podržte stisknuté jedno z tlačítek "S", zapněte opět přívod proudu, vyčkejte 3 sekundy a tlačítko "S" uvolněte. LED "DL" blikají v sekvenci 50 sekund, počkejte, až zhasnou a bliknou dvakrát jako potvrzení správného výsledku operace.

Upozornění: V průběhu procesu bistabilního režimu a režimu s časovým řízením není možné ukládat nebo mazat kódy.

Popis vstupních kontaktů interního přijímače R2

1	Aktivní pól antény	2	Měděný kabel ant	3	GND	4	+12 / + 24Vdc	5+/6	Vstup 12 - 24Vac/dc	7/8	Nezapojeno
9/10	Kontakt kanálu 1			11/12			Kontakt kanálu 2				

Popis svorkovnice externího přijímače

3 - / 4+	El. napájení 12-24 - Vac-dc	5/6	kontakt kanálu 2	7/8	kontakt kanálu 1	9/10	kontakt kanálu 3	11/12	kontakt kanálu 4
----------	-----------------------------	-----	------------------	-----	------------------	------	------------------	-------	------------------

1 | Aktivní pól antény | 2 | Měděný kabel ant

/ **pozn. pro používání přijímače s napájením 12 Vac-dc, vložte můstek A+B**